

# Détail des coûts d'aménagement de la RCEA entre Montmarault et Mâcon/Ciry-le-Noble

Ressources, territoires, habitats et logement  
Énergie et climat Développement durable  
Prévention des risques Infrastructures, transports et mer

**Présent  
pour  
l'avenir**



# Route express à 2x2 voies ou autoroute?

- Techniquement : ce sont des infrastructures qui obéissent à la même instruction technique :

ICTAAL : instruction sur les conditions techniques d'aménagement des autoroutes de liaison



en M€ 2008 TTC

**route express**

**concession**

|   |              |              |
|---|--------------|--------------|
| doublement de la chaussée   | 535,1        | 535,1        |
| sujétions travaux sous circulation                                    | 12,8         | 12,8         |
| signalisation en section courante                                     | 9,5          | 13,2         |
| signalisation de rabattement  |              | 24,8         |
| aires annexes   | 32,0         | 32,0         |
| environnement : mise à niveau du projet lors des études loi sur l'eau | 53,2         | 53,2         |
| provision pour grosses réparations                                    | 37,8         |              |
| réhabilitation des sections actuellement à 2x2 voies                  |              | 24,0         |
| barrières de péage  |              | 108,6        |
| <b>sous-total</b>   | <b>680,4</b> | <b>803,7</b> |
| 1% paysage  | 6,8          | 8,0          |
| études et surveillance des travaux                                    | 47,6         | 96,4         |
| <b>total général</b>  | <b>734,8</b> | <b>908,2</b> |

# Sécurisation de la RCEA par séparation des deux sens de circulation sur les sections bidirectionnelles restantes



## 2 x 1 voie avec séparateur central

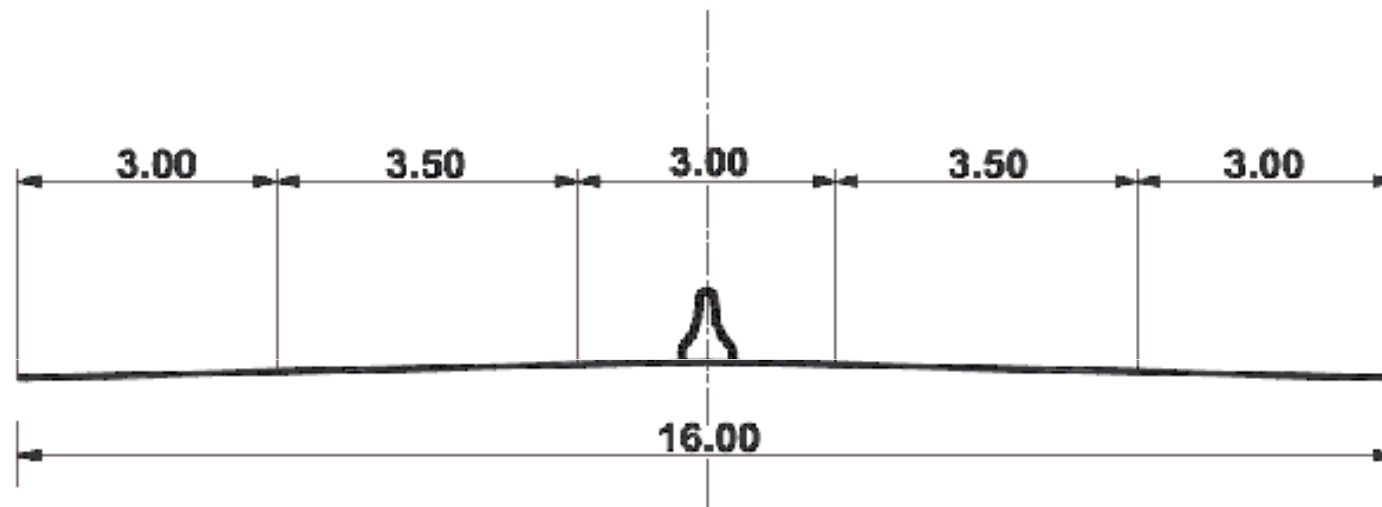

## 2 x 2 voies avec séparateur central

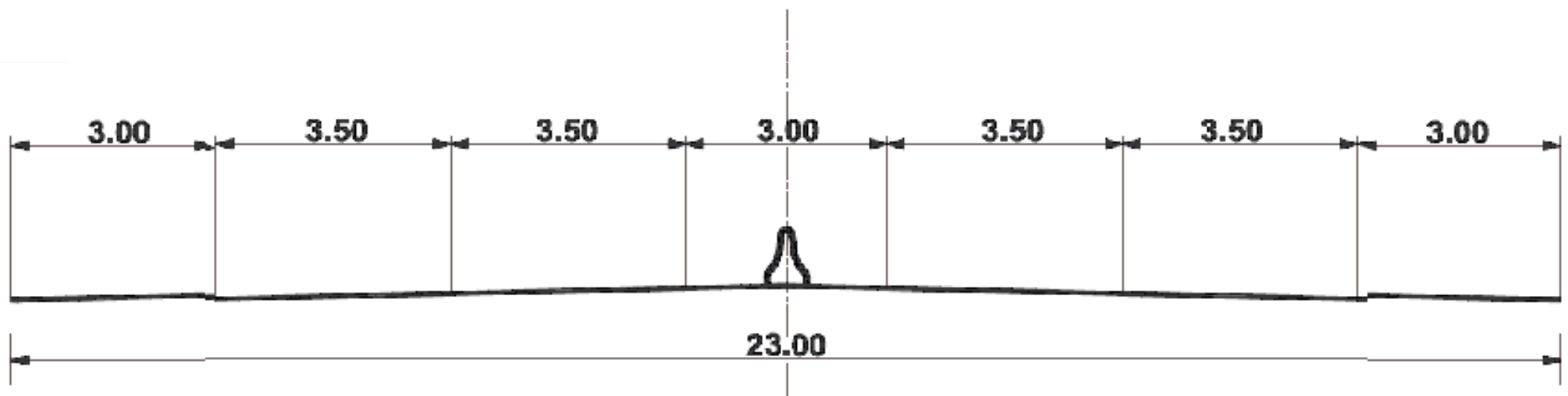

# Sécurisation de la RCEA

- Entre Chalon et Ciry-le-Noble :
  - Mise à 2x2 voies de la RCEA : 200M€
- Entre Montmarault et Mâcon/Ciry-le-Noble :
  - Réalisation de créneaux de dépassement à 2x2 voies régulièrement espacés sur l'itinéraire
  - Sécurisation de la RCEA par séparation des deux sens de circulation sur les sections bidirectionnelles restantes
  - Le coût d'un tel aménagement se situe entre 70 et 80% du coût de la mise à 2x2 voies de la RCEA soit entre 500 et 600 M€



Merci de votre attention

